

SXT[®]

SCOOTERS

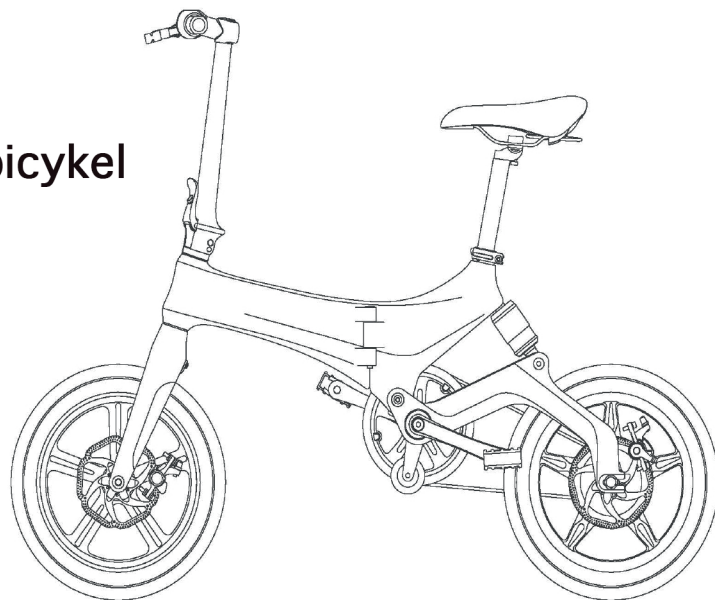

SXT VELOX - Elektrický skladací bicykel



Elektrický



Osobný



Mobilný

POUŽÍVATEĽSKÝ MANUÁL

SK

1. Obsah balenia

2. Bezpečnostné pokyny

3. Uvedenie do prevádzky

Rozbalenie kolobežky

Skladanie kolobežky

Inštalácia riadidi 

Nasadenie sedla 

Zapnutie/ Vypnutie pedálov

Ako prenášať kolobežku

4. Jazda

5. Dobíjanie / Batéria

Vyberanie batérie

Inštrukcie dobíjania lítiových batérií 

6. Údržba a starostlivosť





7. Riešenie problémov

8. Záruka

9. Sériové číslo / číslo rámu

10. Recyklácia batérie

V balení sa nachádzajú nasledujúce doplnky: 

1. Kolobežka 
2. Sedlo a trubica sedadla 
3. Inštrukcie jazdy 
4. Dobíjací adaptér 
5. Kľúč od batérie 2x 

Voliteľné: blatník, zadné svetlo

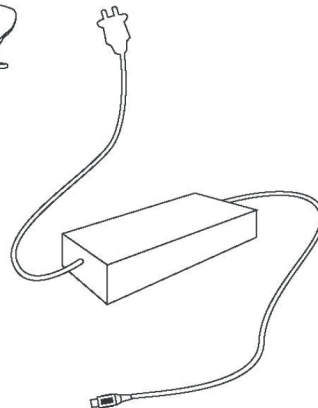
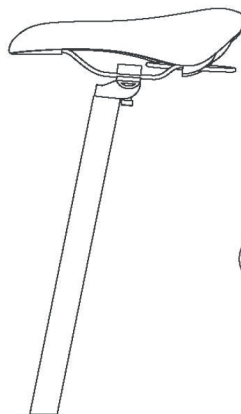
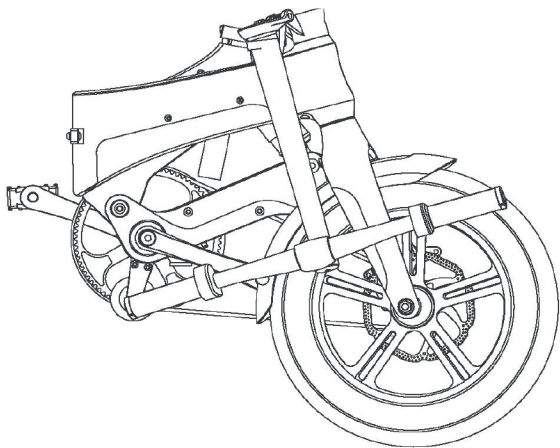

Pre začiatočníkov sú helma, chrániče na kolená, chrániče na lakte a ostatné chrániče odporúčané pri jazde ako nevyhnutné. Prosím, jazdite po rovnomernej pôde a cestách.

Poznámky: Tento elektrický bicykel je určený pre normálnu mestskú premávku. Jazda na nerovnomernom teréne je zakázaná. V opačnom prípade môže človek utrpieť vážne zranenia.

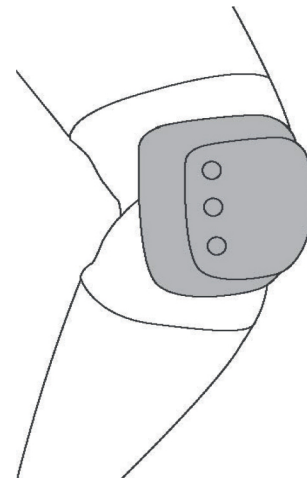
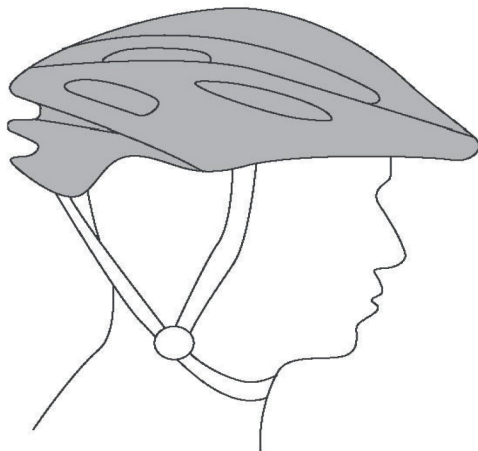

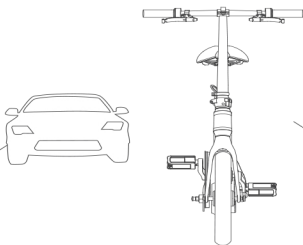

Jazda, ktorá nie je v súlade s dopravnými predpismi je zakázaná.

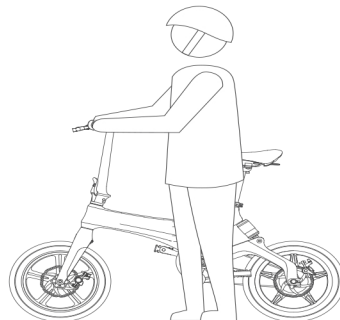

Jazda na olejnatých či zľadovatených cestách je zakázaná.

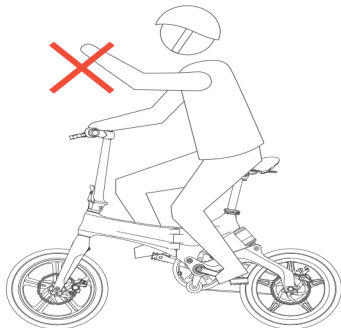

Vždy jazdite s oboma rukami na riadidlách.

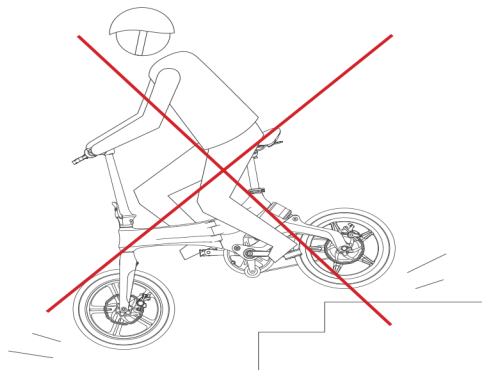



Nikdy nejazdite na schodoch či vo výťahu.



UPOZORNENIE

Tento manuál opisuje funkcie, operáciu, údržbu a starostlivosť  še nové vozidlo. Prosím, prečítajte si pozorne manuál a nasledujte inštrukcie aby ste zaistili vašej SXT kolobežke dlhú životnosť a bezpečnú jazdu.

- Dobite batériu na maximum pred prvou jazdou.
- Uistite sa, či je vaše vozidlo legálne na cestách alebo nie.
- Zapište si prípadnú žiadosť o prilbu. 
- Pri jazde vždy majte na sebe vhodné (ochranné) oblečenie.
- Používajte vozidlo správne.
- Počkajte na dobitie batérie.
- Pravidelne kontrolujte všetky skrutky a matice, či nie sú uvoľnené.
- Aby ste sa vyhli skratom elektrického obvodu, nečistite kolobežku hadicou na vodu.
- Nepnoletí bez dospelého dozoru by nemali používať tento produkt!
- Nepoužívajte kolobežku  keď je mokro a šmykľavo!
- Používajte len vysoko kvalitné náhradné diely doporučené od výrobcu.
- Nikdy nepoužívajte kolobežku pod vplyvom alkoholu.

 • Nepoužívajte na akrobatické kúsky! Nie sú v súlade so záručnou lehotou!!!

• Ľudia so zhoršením videním, rovnováhou, koordináciou, reflexami alebo s problémami svalov či kostí by nemali používať tento produkt.

 • Osoby, ktoré nenesú zodpovednosť za svoje činy by nemali používať tento produkt!

 / prípade jazdy na tomto vozidle, si je vodič vedomý zodpovednosti a možných rizík, ktoré môžu nastať pri jazde. Aby sa predišlo týmto rizikám, je nevyhnutné mať vždy na sebe ochrannú prilbu, okuliare, rukavice, chrániče na lakty a kolena a pevnú obuv.

• Aby sa predišlo škodám zariadenia a podstavcu na nohy, vyhnite sa nadmernému dobíjaniu batérie.

• Vyhnite sa neúmyselnému štartu kolobežky tým,  vypnete kolobežku, keď ju nepoužívate.

• Neskladujte batérie v blízkosti ohňa či v horúcom prostredí.

• Aby ste predišli poškodeniu batérie, nepoužívajte poškodenú nabíjačku.

• Nedotýkajte sa zariadenia ani kolies pri jazde. 

• Brzdový systém by mal spomaliť či zastaviť kolobežku – precvičujte si to pre bezpečnú kontrolu a brzdenie vozidla.

• Používajte kolobežku podľa inštrukcií v tomto manuáli.

• Skontrolujte kolobežku pred každou jazdou.  Ojazené či poškodené časti musia byť okamžite vymenené.

Pri nepostupovaní podľa bezpečnostných inštrukcií, môže dôjsť k elektrickému šoku, ohňu a / alebo vážnym zraneniam či následkom. Záručná doba pre kúpu elektrickej kolobežky je 24 mesiacov po prvom uvedení do prevádzky. 

3. Uvedenie do prevádzky

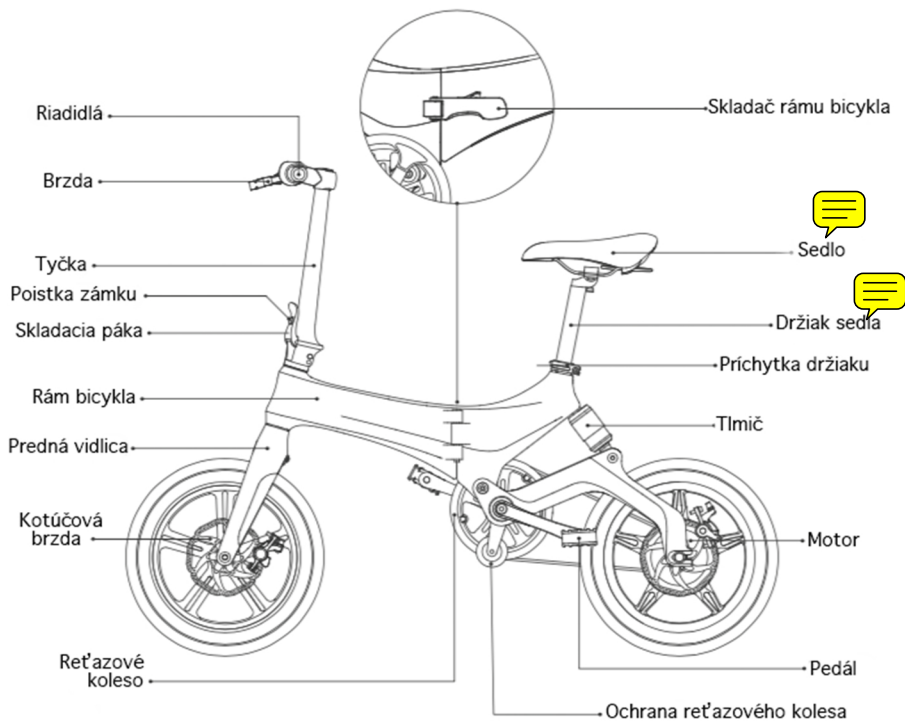

Rozloženie kolobežky

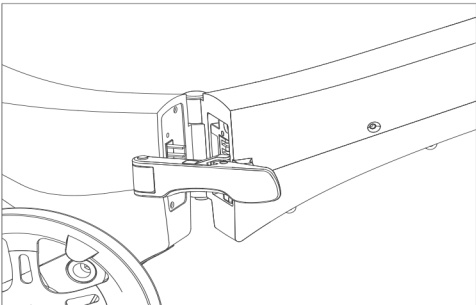

1. Podržte rám a rozložte ho.

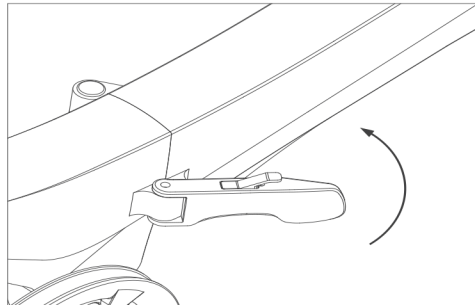

2. Zatiahnite páčku ako na obrázku a skontrolujte podľa inštrukcie 3. a 4. pred zaistením.

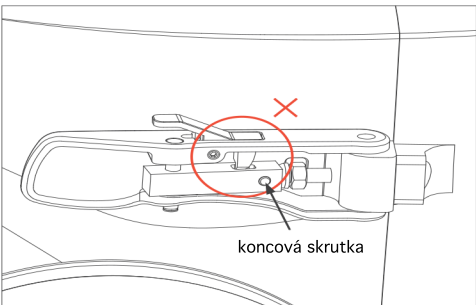

3. Stlačte zámok páčky na rozloženie vrchnej časti. Popřípade nastavte konecovú skrutku.

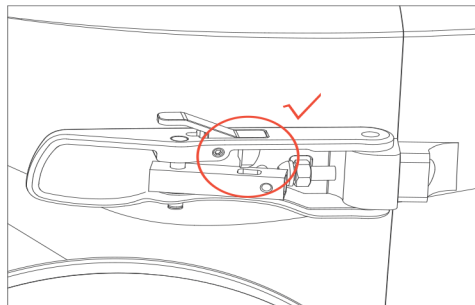

4. Stlačte páčku ako v kroku 2.

Skladanie kolobežky

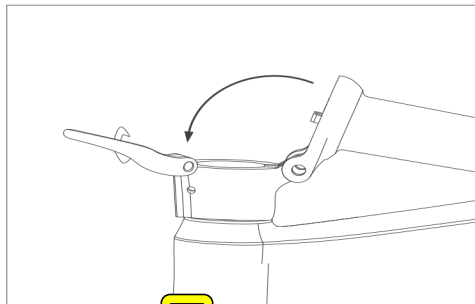

1. Podržte kolobežku, rozložte tyč doprava a uistite sa, že je poriadne pripojená k spodnej časti.

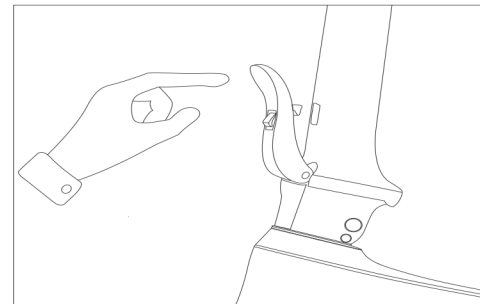

2. Zaisťte tyč poistkou dohora.

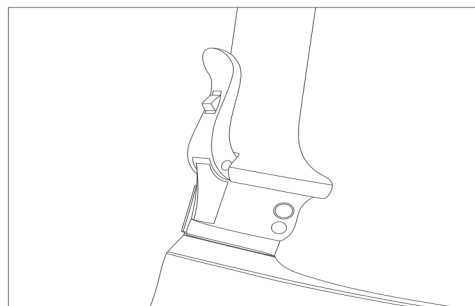

3. Potraste s tyčou aby ste zistili, že poistka je poriadne zaistená.

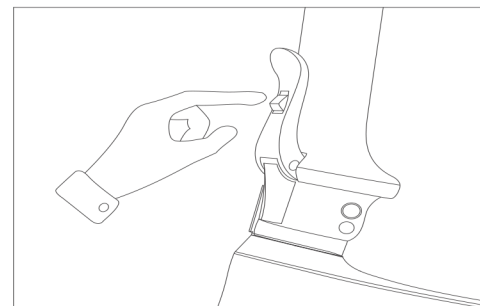

4. Stlačte zámok na poistke a uvoľnite poistku tyče pre rozloženie tyče.

Inštalácia riadiel

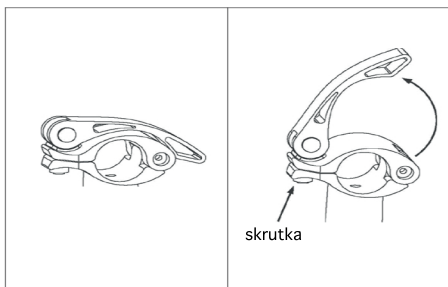

1. Odistite držiak riadiel a uvoľnite skrutkovú poistku v smere hodinových ručičiek.

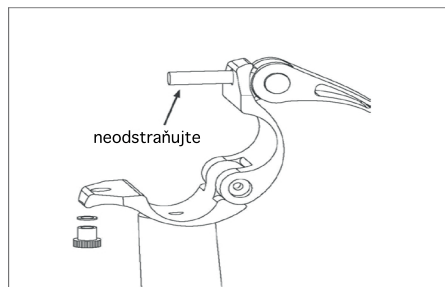

2. Tesnenie a maticu dajte na stranu ale skrutku nechajte na mieste.

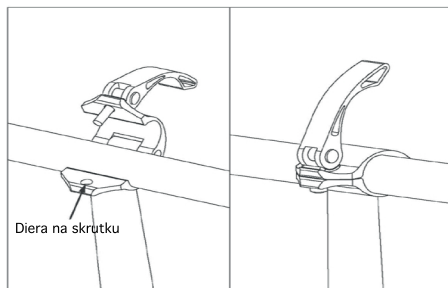

3. Dajte riadidlá do vnútra držiacu ako na obrázku.

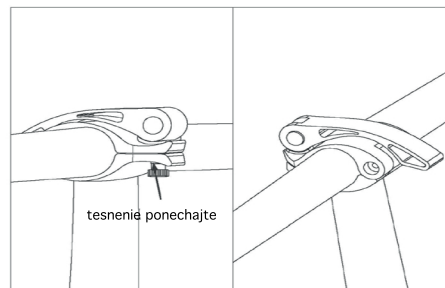

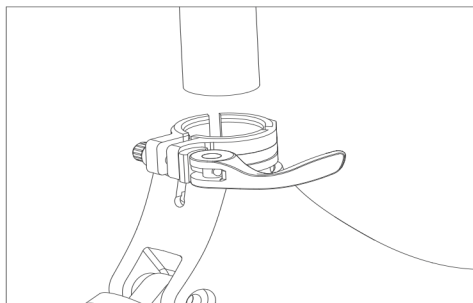

4. Nasad'te tesnenie a maticu nazad.

Nasadenie sedla

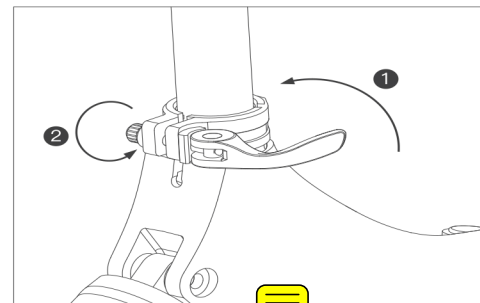

1. Uvoľnite klapku sedadla, podržte rám na inštaláciu sedla.



2. Pritiahnite klapku sedla ako na obrázku. Následne potlačte sedla smerom nadol aby ste sa uistili, že pevne drží. 

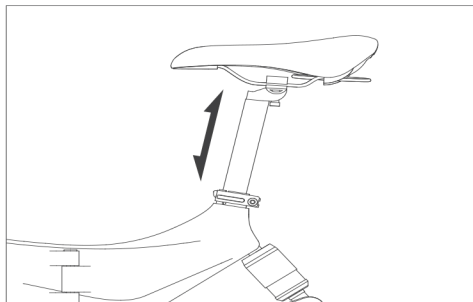

1. Uvoľnite klapku sedadla, nasadíte sedlo do vhodnej výšky a nasledovne zatiahnete klapku.

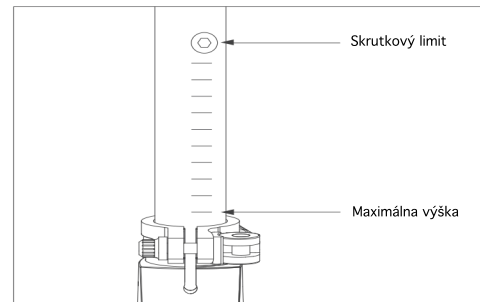

2. Uistite sa, že klapka sedadla je v maximálnej výške limitu, kvôli možným rizikám.

Rozloženie / Zloženie pedálov

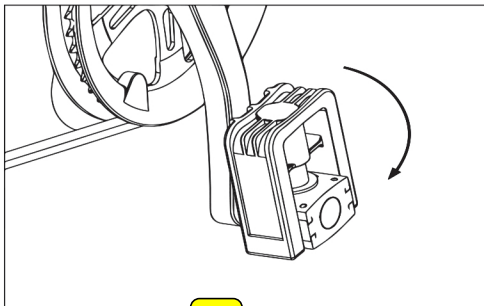

1. Podržte kolobežku a zložte pedál podľa obrázku.

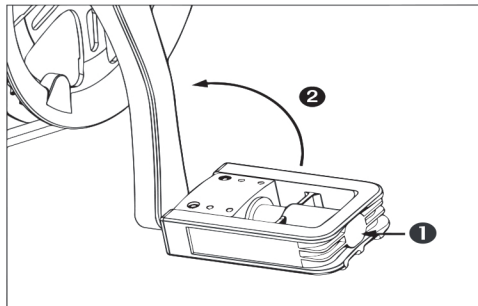

2. Zatlačte pedál dnu a pre zloženie von a opäť hore.

Ako prenášať kolobežku 

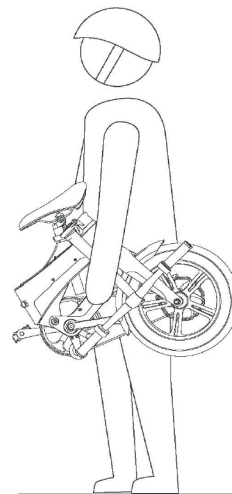
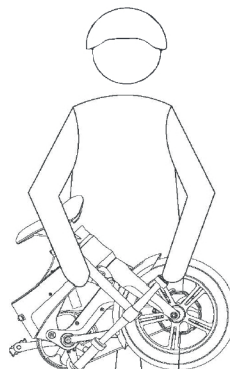
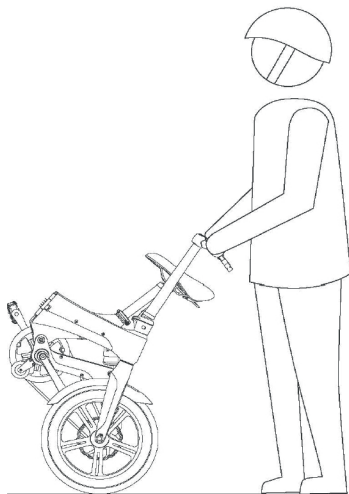

Preventívne opatrenia pri jazde:

1. V prípade nehody alebo zranení, uistite sa, že helma, rukavice, chrániče na lakte a kolená a ostatné ochranné prostriedky boli v zachovalom stave pred jazdou.
2. Bezpečnostná kontrola: Skontrolujte vašej kolobežke pred jazdou stav batérie.
3. Nejazdite na šmykľavej vozovke, hlavne na zasnežených či mokrých cestách.
4. Nejazdite po cestách s prevýšením viac ako 15°.
5. Ak potrebujete jazdiť v daždi či snehu, jazdite pomalou rýchlosťou a s veľkou vzdialenosťou od vozidla pred vami v prípade núdzového brzdenia.
6. Deťom pod 12 rokov sa neodporúča jazda na kolobežke.
7. Vyhnite sa náhlemu zrýchleniu a brzdeniu, nenakláňajte sa dopredu či dozadu počas jazdy a jazdite obmedzenou rýchlosťou.
8. Ak je batéria skoro vybitá, udržiajte nízku rýchlosť a dobite batériu akonáhle to bude možné.
9. Ak je pád neodvratný, vždy dbajte na svoju bezpečnosť viac ako na bezpečnosť kolobežky.
10. Držte obe ruky na riadidlách pri jazde.
11. Neskladujte kolobežku v kufrí vášho auta pri horúcom počasí.
12. Dbajte zvýšenú pozornosť na miestne dopravné predpisy predtým než vyjdete s kolobežkou na ulicu.
13. Sledujte okolie, jazdite v kontrole okolných podmienkach a vyhnite sa možným kolíziám.
14. Udržujte bezpečnú vzdialenosť pri jazdení s inými osobami.
15. Nejazdite v tmavom prostredí. V inom prípade buďte opatrní, spomal'te alebo kráčajte popri kolobežke.
16. Nejazdite dozadu a neopierajte sa o nič čo by mohlo ohroziť vás alebo ostatných pri jazde.
17. Nepožičiavajte vašu kolobežku ľuďom, ktorí nie sú oboznámení s manuálom.
18. Nejazdite, pokiaľ sa necítite dobre alebo ak ste požili lieky či alkohol.
19. Pridávajte rýchlosť pomaly počas jazdy, náhle zrýchlenie môže kolobežku vychýliť z rovnováhy a vy sa môžete zraniť.
20. Skontrolujte pred jazdou či brzdy správne fungujú.

Dobíjanie batérie

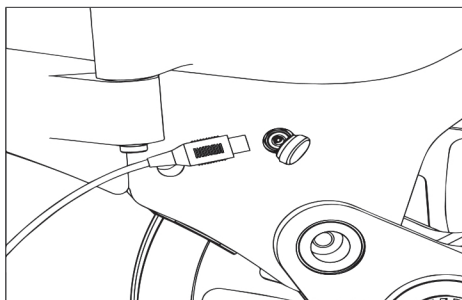

1. ším dobite batériu pre aktiváciu kolobežky pred prvou jazdou.

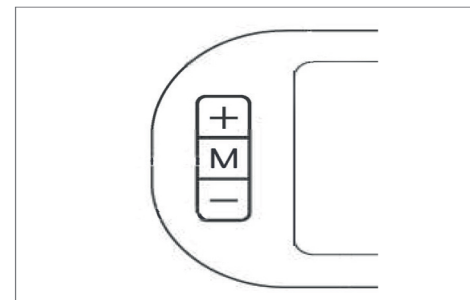

2. Dlhým podržaním tlačidla M na LCD sa kolobežka naštartuje.

Inštrukcie LCD displeja:

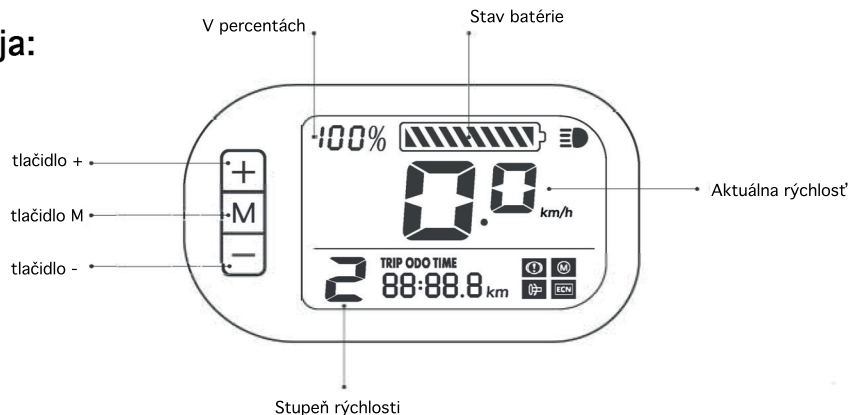

Inštrukcie tlačidiel:

Tlačidlo M : Dlhé stlačenie tlačidla na 3 sekundy pre zapnutie/vypnutie,

Krátke podržanie pre prepnutie vzdialenosť výletu/ celkovú vzdialenosť/ ubehnutý čas

Tlačidlo + : Dlhé stlačenie pre zapnutie/vypnutie predného svetla,

Krátke stlačenie pre zvýšenie stupňa rýchlosti

Tlačidlo - : Krátko stlačenie pre zníženie stupňa rýchlosti

Stupne rýchlosti:

Stupeň 0: čistá jazda bez podpory;

Stupeň 1: nízka rýchlosť, max okolo 10 km/h;

Stupeň 2: stredná rýchlosť, max okolo 15 km/h;

Stupeň 3: vysoká rýchlosť, max okolo 20 km/h

Inštrukcie ikón

- Indikátor zapnutia predného svetla
- Ikona brzdy
- Indikátor problému s ventilom
- Indikátor problému s motorom
- Indikátor problému s riadiacim prístrojom

TRIP ODO TIME Prepínací displej:
88:88.8 samostatnú cestu/ celkovú vzdialenosť/ ubehnutý čas

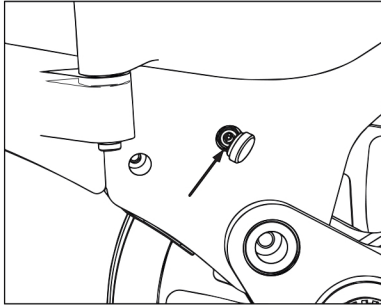

Možnosť 1: Otvorte silikónové veko na dobítie z dobíjacieho portu.

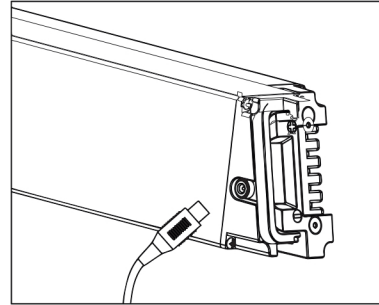

Možnosť 2: Vytiahnite batériu z kolobežky pre nabitie bez nutnosti hýbať s kolobežkou.

Vyberanie batérie:

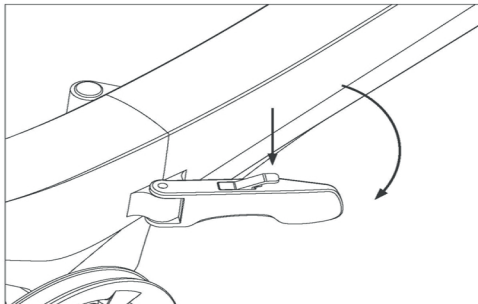

1. Vypnite motor, stlačte zámok aby sa otvoril ako na obrázku.

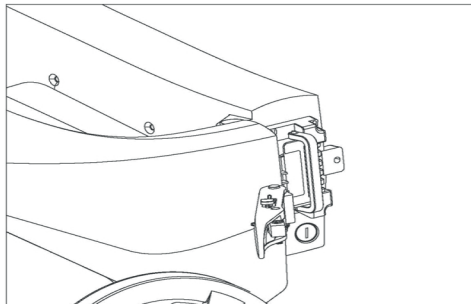

2. Otočte a zložte rám bicykla, zapnite zámok batérie s kľúčom.

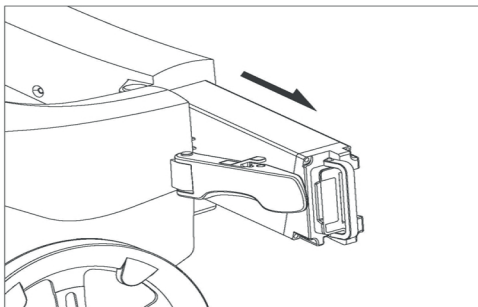

3. Vytiahnite batériu z vrchnej trubice.

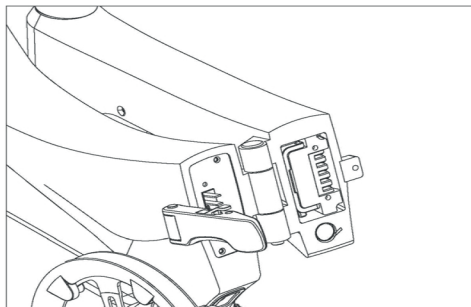

4. Inštalácia batérie: Uzamknite batériu s kľúčom a následne ho vyberte, a rozložte rám bicykla.

Inštrukcie dobíjania lítiových batérií

Lítiové batérie by nikdy nemali byť kompletne vybité, z dôvodu nenapraviteľného poškodenia lítiových buniek. Všetky lítiové batérie by mali byť (ak je taká možnosť) vždy uskladnené s čiastočne dobitou batériou. Ak sa batéria nepoužíva dlhšiu dobu, prosím nedobíjajte ju na maximum – toto spôsobuje lítiovým bunkám zbytočné „problémy“, čo z dlhodobého hľadiska môže viesť ku skráteniu životnosti batérie. Ak sa rozhodujete, akú batériu použiť, odporúča sa z princípu nie plne dobiť, ale vždy pod stredným napätím. Samozrejme batéria môže byť dobitá na maximum, napríklad, pre jazdu na dlhú vzdialenosť – je to technicky najlepšie pre lítiové batérie, nedobíjať ich na maximum a nevybíjať ich, kvôli ich životnosti.

Životnosť lítiových batérií je daná dobíjacími cyklami. Neberte dobíjanie batérie častejšie ako „zbytočné“ aj v prípade, že batéria nie je „vyšťařená“ – mýlite sa! Pre špecifickú životnosť v dobíjaciach cykloch sú plné cykly dôležité. To znamená, že ak vybijete batériu do 50% a potom ju dobijete na maximum, bude to odpovedať ½ dobíjacieho cyklu. Dobite dva krát po sebe pre plný cyklus. Odporúčame dobiť lítiovú batériu s 25% dobitím do stavu 75%. Samozrejme, batéria môže byť plne dobitá na dlhé vzdialenosti – vid' vyššie.

Počas zimy alebo dlhšieho skladovania vozidla s lítiovými batériami, je absolútne nevyhnutné ich dobiť aspoň raz do mesiaca do stavu 60%.

Pre dobitie lítiových batérií, použite výlučne nabíjačky odporúčané od výrobcu. Dobíjanie s príliš vysokým napätím, kvôli rýchlejšiemu dobitiu môže nenapraviteľne poškodiť lítiové bunky a v horšom prípade viesť ku vzplanutiu.



Čistenie:

Prosím, nikdy nečistite pomocou hadice na vodu!

Aby sa predišlo hrdzaveniu, odporúča sa pravidelne čistiť a následne vysušiť vozidlo po jazde v daždi.

Použitie prípravkov proti hrdzaveniu sa veľmi odporúča.

- Použite vhodné čistiace prostriedky a jemnú čistiacu hubku.
- Nikdy nepoužívajte rozpúšťadlá.
- Nikdy nesmerujte priamy prúd vody na nasledujúce komponenty: Predné svetlo, tlačidlo zapnutia na riadidlách, brzdová páka, batéria, nabíjačka.
- Po čistení, opláchnite čistou vodou zvyšky čistiaceho prostriedku.
- Vysušte koženou utierkou.

Nebezpečenstvo:

V prípade vonkajších teplôt na bode mrazu, vždy skontrolujte činnosť všetkých káblov a brzdových káblov.

Po čistení:

Vykonávajte brzdenie v premávke s extrémnou opatrnosťou. Voda na brzdových povrchoch redukuje silu brzdienia krátko po umytí.

Prosím uchovávajte vašu SXT Velox mimo slnka a dažďa.

Pravidelne kontrolujte skrutky a malé časti na kolobežke.

Nepoužívajte alkohol, benzín, acetón či iné chemické prostriedky na čistenie kolobežky, pretože môžu spôsobiť korodovanie.

Dbajte zvýšenú pozornosť pravidelnej údržbe a kontrole každej individuálnej časti kolobežky.

Prosím nevystavujte kolobežku priamemu slnku a dažďu.

Pravidelne kontrolujte skrutky a malé časti kolobežky.

Nepoužívajte alkohol, benzín, acetón či iné chemické prípravky na čistenie, pretože môžu spôsobiť korodovanie povrchu.

Údržba a starostlivosť batérií je kľúčovým kritériom pre životnosť vašich batérií.

Nesprávna údržba, starostlivosť a dobíjanie môže viesť k zníženej životnosti, nenapraviteľnému poškodeniu a predčasnému zlyhaniu batérií.

Časť údržby	Účel údržby
brzda	Skontrolujte funkciu brzdy aby sa predišlo nehodám, spôsobením nefunkciou.
pneumatika	Skontrolujte stav a tlak pneumatík, kvôli vyššej spotrebe energie pri rýchlej jazde.
ráfik pneumatiky	Skontrolujte stav ráfiku, vyčistite špinu v prípade, že sa zasekne.
tlmič	Skontrolujte stav tlmiču, či je čistý a použite mazanie. Udržiavajte v dobrom stave.
ventil	Skontrolujte stav ventilu v prípade porúchy.
elektrický drôt	Skontrolujte, či sú káble uvoľnené alebo zlomené v prípade zamotania káblov.
skrutka	Skontrolujte, či nie sú skrutky v hlavných častiach uvoľnené.
batéria	Skontrolujte vzhľad a silu batérie, a uistite sa, že elektrické vedenie je stále spoľahlivé.
dobíjačka	Skontrolujte stav dobíjacieho káblu a taktiež vstup a výstup by mal byť v dobrej kondícii.
mazanie	Skontrolujte, či nápravy netreba namazať.
čistenie	Udržujte povrch kolobežky čistý.

7. Riešenie problémov

Chyba	Riešenie problémov	Riešenie
Žiadny pohon pri jazde na kolobežke	Kolobežka nie je zapnutá	<ol style="list-style-type: none">1. Skontrolujte či je batéria správne pripojená.2. Skontrolujte či batériu netreba dobiť.
Rozsah je príliš nízky	<ol style="list-style-type: none">1. Batéria nie je plne dobitá2. Pneumatiky majú nízku obsah vzduchu3. Pravidelné brzdenie / štarty / preťaženie4. Batéria je príliš stará alebo dosiahla maximum dobijacích cyklov5. nízka teplota, zvlhnutá batéria	<ol style="list-style-type: none">1. Skontrolujte či nabíjačka funguje.2. Skontrolujte tlak v pneumatikách.3. Jazdite opatrne.4. Vymeňte batériu.5. Normálna ventilácia.
Nemožno nabiť batériu	<ol style="list-style-type: none">1. Nabíjačka nie je pripojená2. Teplota batérie je moc nízka3. Teplota batérie je moc vysoká	<ol style="list-style-type: none">1. Skontrolujte či je kábel pripojený.2 / 3. Počkajte kým sa teplota nevráti do normálu.
Nefunguje displej	<ol style="list-style-type: none">1. Nie je zapnutý2. Chybný adaptér3. Chybný merač	Skontrolujte stav batérie 2 / 3. Kontaktujte zákaznický servis
Zariadenie nefunguje po zapnutí	<ol style="list-style-type: none">1. Brzda je zapnutá2. Chybný merač	<ol style="list-style-type: none">1. Skontrolujte brzdu2. Kontaktujte zákaznický servis pre výmenu

Ďakujeme, že ste si vybrali našu kolobežku SXT Velox.
Vaša kolobežka má záruku 24 mesiacov od dátumu kúpy.
Prosím majte na pamäti, záruka neplatí v prípadoch, že:

1. Vypršala záručná doba.
2. Ak nemáte žiadny fakturačný doklad a Váš nákup nebol evidovaný v systéme.
3. SXT kolobežka nebola správne použitá.
4. Kolobežka prešla technickými zmenami.
5. Kolobežka nebola správne skladovaná.
6. Kolobežka bola poškodená nehodou.
7. Ak nebola použitá originálna nabíjačka.
8. Ak bola kolobežka poškodená kontaktom s vodou.
9. Ak bola kolobežka použitá v extrémnych teplotách.
10. Ak neboli použité originálne náhradné diely či doplnky.

Navyše, časti ako pneumatiky a brzdové doštičky nie sú zahrnuté do záruky.

Zapíšte si sériové číslo kolobežky / rámu:

Zapíšte si sériové číslo vašej SXT kolobežky. Uskladnite na bezpečné miesto. Každá SXT kolobežka má individuálne číslo rámu. Vďaka tomu sa vaše vozidlo dá identifikovať pri krádeži.

Ako nájsť sériové číslo / číslo rámu:

Číslo je umiestnené blízko tlmiču na ráme.

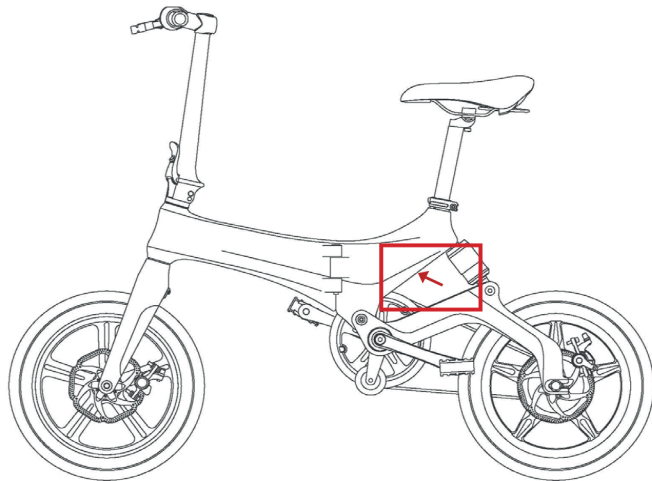

Recyklácia batérie

Ak sa batéria správne udržiava a používa (podľa postupov v manuáli), bude mať normálnu životnosť dva až tri roky. Ak sa batéria nedá dobiť alebo dobiť poriadne, mala by byť vybraná z kolobežky a odovzdaná do recyklačného zariadenia.

Vládne zákony zakazujú likvidáciu batérií do normálneho domáceho odpadu.

Prosím kontaktujte miestny odpad na batérie alebo recyklačné authority pre ďalšie informácie ohľadom recyklácie batérie.





KONTAKT
TECHNICKÁ PODPORA



POL-Planet GmbH & Co. KG.

Bahnhofstrasse 1 B • 79539 Lörrach

Tel: +49 7621 - 916 14 80 • Fax: +49 7621 - 916 14 89

info@sxt-scooters.de • www.sxt-scooters.de