

iNMOTION

Před jízdou si prosím pečlivě přečtete uživatelský manuál.



**Max
Blinker**

Elektrická koloběžka

S1

**Uživatelský
manuál**



www.maxblinker.cz
www.inmotionworld.com

***i*NMOTION**

Vítejte!

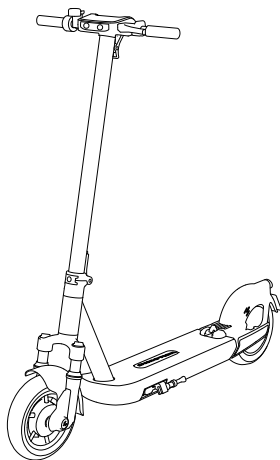

S1F

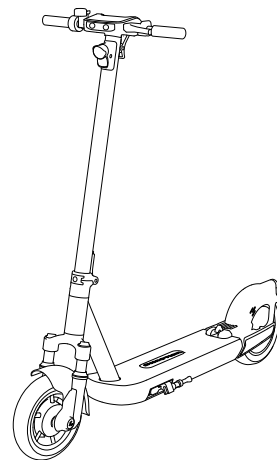

S1G

Všechny obrázky v tomto návodu jsou pouze orientační, prosím, odkazujte se na skutečný produkt.

Děkujeme, že jste si vybrali elektrickou koloběžku Inmotion S1 (dále jen koloběžka).

Tato koloběžka se snadno skládá a snadno přenáší, je to také sportovní zábavní zařízení se stylovou technologií.

**Děkujeme vám za zakoupení elektrické koloběžky Kingsong S1!
Přejeme vám s ní mnoho šťastných kilometrů!**



www.maxblinker.cz

info@maxblinker.cz

E-maily vyřizujeme průběžně během pracovních dnů od 10:00 do 19:00.

22 888 5306

Jsmo tu pro vás každý pracovní den od 10:00 - 19:00 Těšíme se na váš telefonát!

Obsah

1 Bezpečnostní pokyny	1
2 Obsah balení	4
3 Diagram produktu	5
4 Jak koloběžku sestavit	7
5 První použití	8
6 Připojte nabíječku	9
7 Jak jezdit?	9
8 Potenciální bezpečnostní rizika	11
9 Skládání a přenášení	13
10 Každodenní péče a údržba	14
11 Specifikace	16
12 Ochranné známky a právní upozornění	18
13 Záruka	22

1 Bezpečnostní pokyny

1. Elektrická koloběžka S1 je produkt určený pro osobní městskou dopravu, který má vlastnosti dopravního prostředku a také sebou nese bezpečnostní rizika, kterým mohou čelit všechny dopravní prostředky.
2. Dodržováním tipů a varování v této příručce můžete snížit rizika, ale nelze je všechna odstranit. Mějte prosím na paměti, že když používáte koloběžku, můžete být vystaveni riziku zranění nebo smrti v důsledku ztráty kontroly, kolize a pádu. Koloběžka je vhodná pouze na zpevněnou cestu, vyhněte se jízdě mezi velkým množstvím lidí, například vevnitřních prostorech, kde se vyskytují chodci. Neprojíždějte místy s překážkami a výmoly. Při vstupu do neznámého prostředí buďte ostražití a zpomalte. Věnujte pozornost svému okolí a dalším účastníkům provozu.
3. Při jízdě noste helmu a ochranné pomůcky. Používejte schválenou cyklistickou nebo skútrovou helmu.
4. Pro první jízdu si prosím nevybírejte místa, kde se mohou objevit děti, chodci, domácí zvířata, vozidla, kola nebo jiné překážky a potenciální nebezpečí.
5. Při jízdě prosím respektujte práva chodců. Vyhněte se strašení chodců, zejména seniorů, dětí, invalidů a těhotných žen. Při přibližování se k chodcům zezadu se chodcům zahlaste a při míjení zpomalte. Dodržujte prosím místní dopravní zákony a předpisy.
6. Při jízdě v zemích a regionech, kde neexistují žádné zákony a předpisy týkající se elektrických koloběžek, se řiďte bezpečnostními předpisy pro cyklisty a bezpečnostními požadavky uvedených v tomto návodu. Společnost Inmotion a její distributoři nepřebírají žádnou odpovědnost za jakoukoli ztrátu majetku, zranění osob, nehodu nebo právní spory způsobené chováním při používání, které porušuje bezpečnostní pokyny v této příručce.
7. Než svou koloběžku půjčíte někomu jinému, ujistěte se, že si přečetl tento návod, zhlédl instruktážní video a naučil se pokyny pro začátečníky. Zodpovídáte za zajištění bezpečnosti nových jezdců. Pomozte novému jezdcovi naučit se používat základní ovládání této koloběžky. Zajistěte, aby každý nový jezdec měl nasazenou helmu a další ochranné pomůcky.
8. Před jízdou prosím zkontrolujte a ujistěte se, že nejsou uvolněné upevňovací prvky a zda nejsou poškozené části. Pokud koloběžka vydává abnormální hluk nebo zvuk alarmu, okamžitě ji přestaňte používat a kontaktujte nás přes info@maxbinker.cz.

9. Při jízdě sledujte povrch vozovky, vyhýbejte se překážkám a hladkému povrchu (včetně, ale bez omezení na mokrou půdu, sypký písek, kamennou půdu a led).
10. Abyste snížili riziko zranění, musíte si přečíst a dodržovat všechna upozornění a varování v této příručce. Tento produkt je vhodný pro uživatele ve věku 14-60 let a vážící méně než 140 kg.
Dodržujte prosím následující bezpečnostní typy:
- A. Mezi jezdce, kteří nejsou vhodní pro jízdu na této koloběžce patří:
- i. Osoby ovlivněné alkoholem nebo drogami.
 - ii. Osoby, které se kvůli nemoci nemohou věnovat intenzivní fyzické aktivitě.
 - iii. Osoby, které nedokáží udržet rovnováhu.
 - iv. Osoby, jejichž hmotnost překračuje předepsaný limit (viz návod k obsluze "Tabulka parametrů modelu").
 - v. Těhotné osoby.
- B. Nezletilí musí jezdit na koloběžkách pod dohledem dospělé osoby.
- C. Při jízdě dodržujte místní zákony a předpisy. Nejezděte na koloběžkách v oblastech zakázaných místními zákony.
- D. Pro bezpečnou jízdu se musíte ujistit, že vidíte oblast před sebou a že vás ostatní vidí.
- E. Ať už je důvod jakýkoli, nejezděte na koloběžce, když sněží, prší, je kluzké, blátivé nebo náledí. Nejezděte na koloběžce přes překážky
(písek, kameny nebo zátarasy), které mohou způsobit ztrátu rovnováhy nebo přilnavosti a vést k pádu.
- F. Poškození a ztráty způsobené vniknutím vody nejsou kryty zárukou. G. Nejezděte prosím v noci.
- H. Prosím, náhle nezrychlujte ani nezpomalujte. Nejezděte prosím rychlostí překračující limit skútru, jinak hrozí nebezpečí útěku, kolize a pádu.

11. Proším, nezkoušejte nabíjet koloběžku, když je nabíjecí port, nabíječka nebo elektrická zásuvka mokrá.
12. Ujistěte se, že k nabíjení koloběžky používáte originální nabíječky od Inmotion.
13. Používejte pouze díly a příslušenství schválené společností Inmotion. A neupravujte svůj skútr. Úpravy na koloběžce mohou ovlivnit provoz koloběžky, což má za následek vážné zranění/poškození a neplatnost záruky.
14. Děti by neměly používat koloběžky nebo hrát si s jejími částmi. Při jízdě způsobí vibrace karoserie vozidla vibrace těla řidiče.
15. Doporučuje se parkovat na rovném a pevném podkladu. Při parkování na svahu musí stojan směřovat dolů, aby se zabránilo převrácení. Nedovolte, aby přední strana koloběžky nebyla směrem dolů, abyste zabránili zavření podpěry stojanu vlivem gravitace a převrácení vozidla. Po rozložení stojánku prosím zkontrolujte, zda je tělo koloběžky stabilní a zabraňte tomu, aby se koloběžka převrhla. Neparkujte na frekventovaných místech. Doporučuje se parkovat u zdi. Zaparkujte prosím koloběžku na co nejvíce rovné silnici.
16. Abyste získali lepší zážitek z jízdy, doporučuje se produkt pravidelně udržovat.
17. Před nabíjením si přečtěte uživatelskou příručku.
18. Nedotýkejte se brzdových částí koloběžky, mohlo by dojít ke zranění

2 Obsah balení

S1

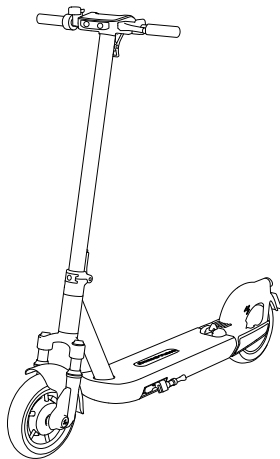

Uživatelský manuál

Instrukce pro
vybalení

Příslušenství

Napájecí kabel



Nabíječka

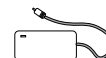

Rozšířený
vzduchový ventil



Imbusový klíč



Šrouby



Víko



Ucpávkový šroub



Svorka



Gumová zátka



Ložisko



Skládací západka



Ložisko



Pečlivě prosím zkontrolujte, zda jsou položky v krabici kompletní a nepoškozené. Pokud některá část chybí nebo je poškozena, kontaktujte nás prosím přes info@maxblinker.cz

3 Diagram produktu

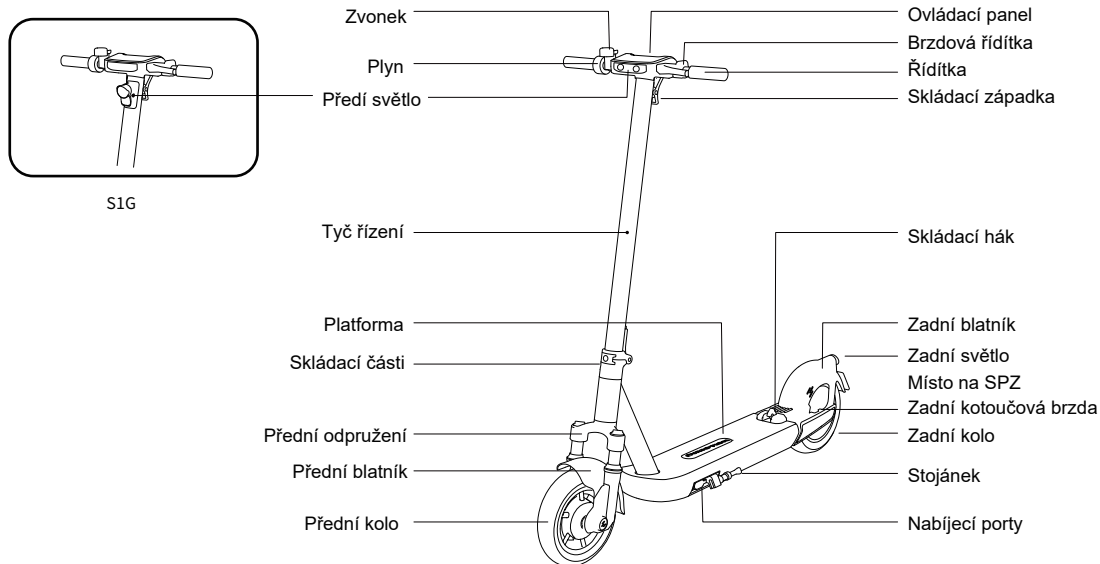



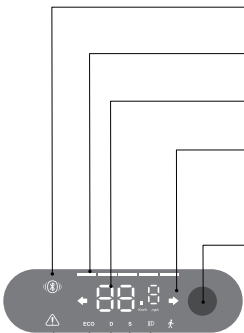

Ovládací panel a zapnutí/vypnutí koloběžky

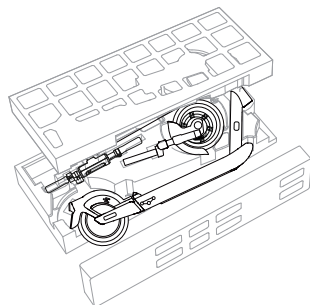
- 
- ① Zobrazení Bluetooth: Ikona Bluetooth svítí, když je vozidlo připojeno k mobilnímu zařízení.
 - ② Zobrazení napájení: Zobrazuje zbývající energii baterie pomocí 5 vodorovných pruhů.
 - ③ Rychloměr: zobrazení aktuální rychlosti koloběžky.
 - ④ Směrovky: Když se vozidlo otočí doprava, rozsvítí se pravá směrová signalizace. Když se otočí doleva, rozsvítí se levá směrová signalizace.
 - ⑤ Startovací tlačítko: dlouze stiskněte tlačítko po dobu delší než 3 s pro zapnutí/vypnutí vozidla.
V zapnutém stavu jedním kliknutím zapnete/vypnete světlo. Dvojitým kliknutím přepnete režim jízdy.
 - ⑥ Režim pomoci při tlačen: Snazší vedení koloběžky při chůzi.
 - ⑦ Displej světla: Indikuje jestli je světlo zapnuté/vypnuté.
 - ⑧ Sportovní režim: „S“ je sportovní režim (výkonný, vhodný pro zkušené jezdce).
 - ⑨ Standardní režim: „D“ je standardní režim pro běžné dojíždění (pro jezdce, kteří jsou obeznámeni s jízdou na této koloběžce).
 - ⑩ Energeticky úsporný režim: „ECO“ je energeticky úsporný režim (vhodný pro začátečníky).
 - ⑪ Zobrazení chyby: Ikona chyby se rozsvítí, když koloběžka narazí na závadu - přestaňte ji prosím hned používat. Po odstranění závady ikona zmizí. Pro servis nás kontaktujte přes www.maxblinker.cz.

4 Jak koloběžku sestavit



Seznam příslušenství k sestavení

-  Šrouby x7
-  Upevňovací šroub x1
-  Háček na řídicí tyč x1
-  Klíč na šrouby x2
-  Gumová zátku 2x

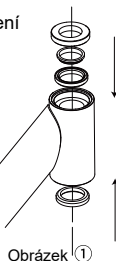

1. Po otevření obalu nevyjímejte celé vozidlo. Nejprve zkontrolujte veškeré příslušenství na seznamu. (Pokud jsou části spoje platformy a tyče řízení v balení poházené, seřadte je prosím tak, jak je znázorněno na obrázku ①.)

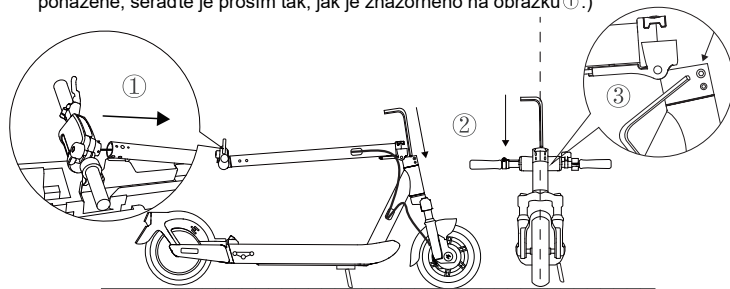

3. Nastavte říditka. ① Vložte říditka a část ovládacího panelu do trubky tyče řízení. Strana se světlý je vpředu. (Nyní tyč ještě nezamykejte) ② Vyjměte tělo koloběžky a postavte je na zem pomocí stojanu. Nastavte říditka a zadní kolo ve stejné linii, jak ukazuje obrázek ②. Utáhněte upevňovací šroub, abyste se ujistili, že se neuvolní. ③ Utáhněte šrouby pod skládacími částmi, abyste se ujistili, že jsou zajištěny.

Jak sestavit upevňovací šroub

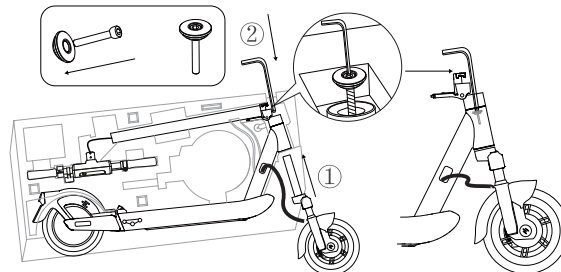

2. Udržte tělo vozidla připevněné k obalu: ① Vyjměte celou přední vidlicovou část a vložte ji do trubky tyče řízení. ② Sestavte šroub a vložte jej do přední části vidlice pomocí šroubového klíče. Chcete-li rukojeť upravit později, nezamykejte ji příliš těsně. Poté, co upravíte říditka, můžete je dotáhnout.

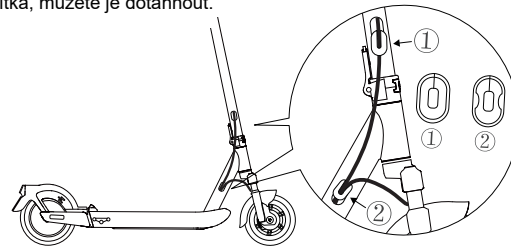

4. Rozložte koloběžku tak, že vložíte tyč řízení zpět. Vložte kabel zpět do trubky a otočte rukojeť zleva doprava, abyste zkontrolovali, že je přirozená a hladká. Vložte gumové zátky do správného prostoru. Dvě pryžové zátky se liší, jak ukazuje obrázek. Zástrčku ① je třeba vložit do horního otvoru. Zástrčku ② do druhého otvoru. (Jak nastavit říditka je v tutoriálu B)

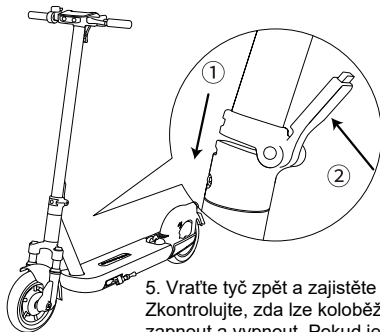

5. Vraťte tyč zpět a zajistěte skládacím klíčem. Zkontrolujte, zda lze koloběžku normálně zapnout a vypnout. Pokud je normální, přejděte k dalšímu kroku. Při držení části řídicí tyče buďte opatrní.

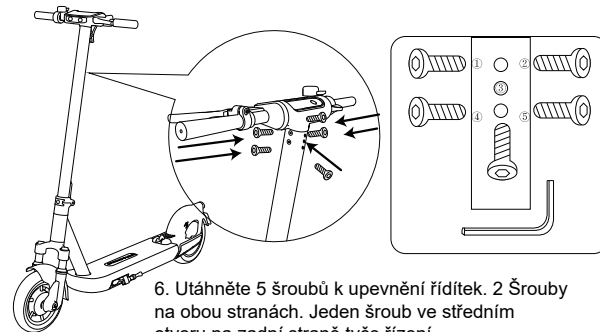

6. Utáhněte 5 šroubů k upevnění řídicí tyče. 2 Šrouby na obou stranách. Jeden šroub ve středním otvoru na zadní straně tyče řízení.

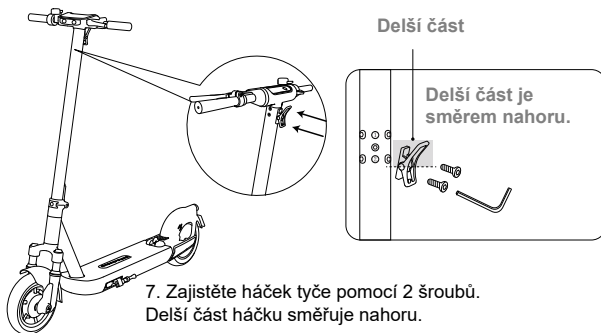

7. Zajistěte háček tyče pomocí 2 šroubů. Delší část háčku směřuje nahoru.

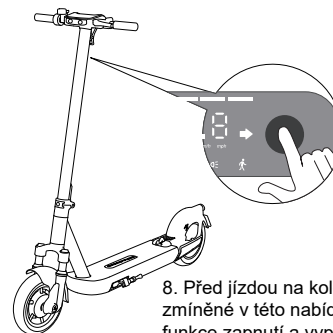

8. Před jízdou na koloběžce utáhněte všechny šrouby zmíněné v této nabídce tutoriálu. A zkontrolujte, zda funkce zapnutí a vypnutí a ostatní funkce fungují normálně.

5 První použití



Při používání koloběžek existují bezpečnostní rizika. Před prvním použitím si uživatelé musí pozorně přečíst průvodce bezpečnou jízdou prostřednictvím aplikace. Z bezpečnostních důvodů není nová koloběžka aktivována a po spuštění se ozve přerušované pípání. Před aktivací byla rychlost koloběžky velmi nízká a všechny funkce nebylo možné použít. Musíte si nainstalovat APP do svého mobilního zařízení (Bluetooth 4.0 a vyšší), připojit koloběžku přes Bluetooth a aktivovat koloběžku podle výzvy APP. Naskenujte QR kód a stáhněte si aplikaci Inmotion.

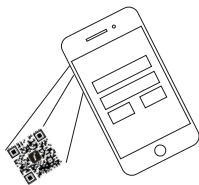

1. Nainstalujte aplikaci Inmotion na zařízení se systémem Android nebo iOS, zaregistrujte ji a přihlaste se.

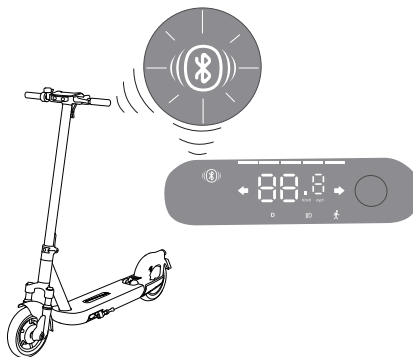

2. Když se koloběžka zapne, ve výchozím nastavení Bluetooth přejde do stavu čekání na připojení. Koloběžka byla připojena k aplikaci APP. Po úspěšném připojení se ikona vždy rozsvítí a uživatel může začít používat aplikaci.

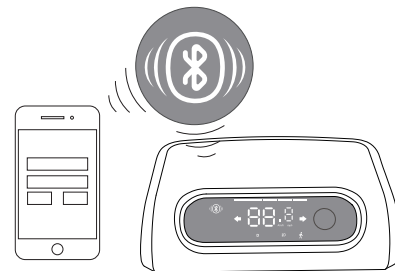

3. Postupujte podle tipů z aplikace k aktivování koloběžky a naučte se, jak bezpečně řídit. Nyní můžete začít používat svou koloběžku a kontrolovat její stav, funkci a ovládat ji prostřednictvím aplikace.

6 Zapojte nabíječku

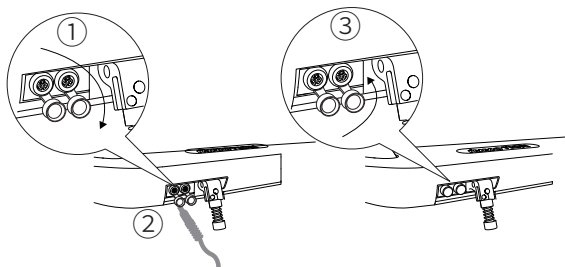
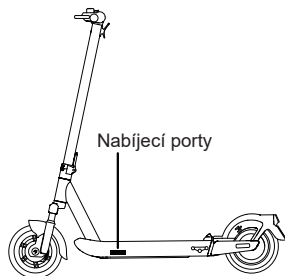

Postup: Otevřete kryt nabíjecích portů a zapojte nabíječku. Po nabití zakryjte zpět.

Varování



Používejte originální nabíječku, jinak může dojít k poškození baterie nebo ohrožení! Nepřipojujte nabíječku, když je nabíjecí port nebo nabíjecí kabel mokry! Pokud se baterie poškodí nebo se dostane do vody, je zakázáno nabíjet nebo dále používat baterii!

7 Jak jezdit

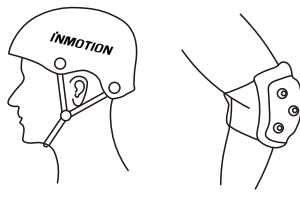

Při jízdě dodržujte bezpečnostní opatření, jako jsou: nošení sportovního oblečení, nošení přileb, chráničů kolen, loktů a dalších ochranných pomůcek.

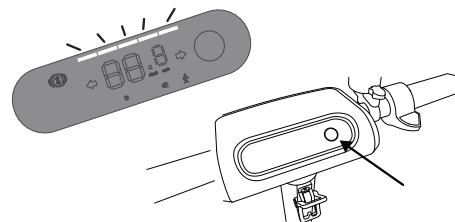

1. Dlouze stiskněte tlačítko zapnutí / vypnutí, dokud se kruhová světla plně nerozsvítí. Zkontrolujte indikátor baterie. Pokud je zbývající baterie příliš nízká, ihned ji nabíjte.

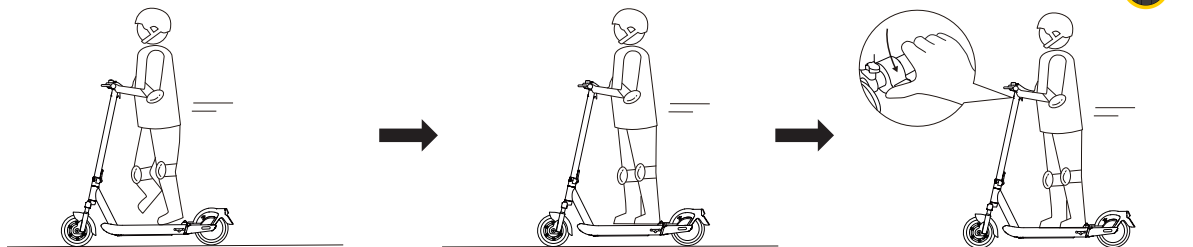

2. Postavte se jednou nohou na platformu, druhou nohou se odrazte a zahajte jízdu. Motor lze nastartovat až po dosažení rychlosti vozidla 3 km/h. Jemně stlačte plyn na pravém řídlítku, koloběžka může jet pomalu, držením řídlítek ovládáte směr jízdy (podobně jako na kole).

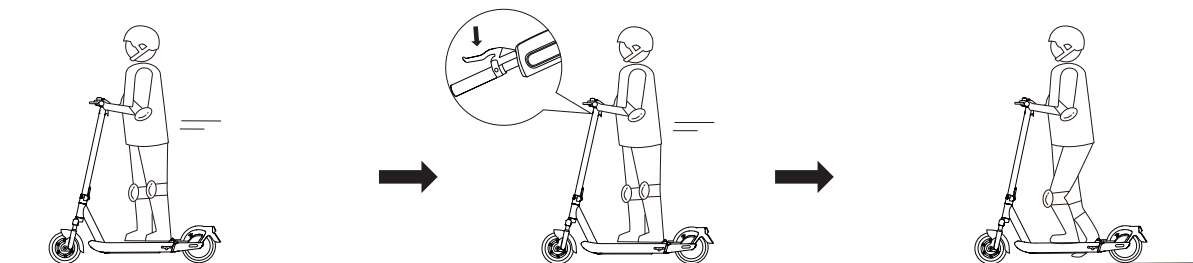

3. Jemně stlačte plyn na pravém řídlítku, abyste zrychlili, ale prosím, nejezděte příliš rychle. Držte brzdou, aby koloběžka zpomalila (Snažte se vyhnout nouzovému brzdění). Když koloběžka zastaví nebo pomalu pojíždí, nejprve slezte jednu nohu a poté normálně vystupte.



Aby se předešlo náhodnému dotyku plynu a rozjezdu, ve výchozím nastavení se motor a plyn spustí pouze tehdy, když je koloběžka ve stavu popojíždění (cca 3km/h), a plyn nefunguje poté, co se koloběžka zastaví.

8 Potenciální bezpečnostní rizika

⚠ Nedodržení těchto pokynů může vést k vážnému zranění.



Vyhnete se jízdě v dešti.

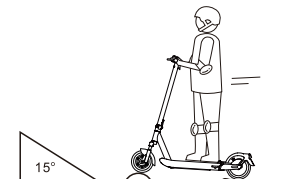

Při průjezdu hrboly a výmoly nejezděte vysokou rychlostí, na nerovné vozovce je dobré držet nízkou až střední rychlost. (5-10 km/h).

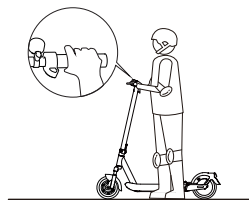

Při tlačení/vedení koloběžky nepoužívejte plyn.

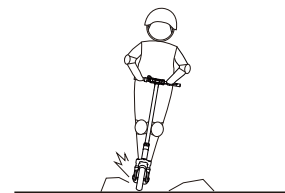

Při jízdě věnujte pozornost stavu vozovky a vyhýbejte se překážkám.

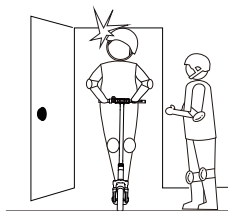

Vyhnete se nárazům do vysokých překážek, jako jsou rámy dveří a výtahy.

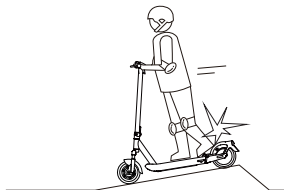

Nestoupejte na zadní blatník.

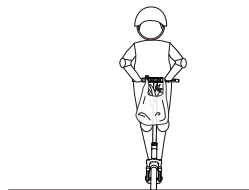

Nevešete těžké předměty na řídítka a jiné části koloběžky.



Nejezděte v nestandardních polohách, jako jsou: jízda s pouze jednou nohou na platformě nebo jednou rukou na řídítkách.

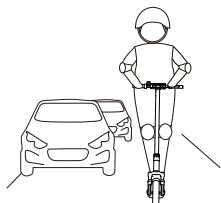

Nejezděte na koloběžce na veřejné ulici, pokud to místní zákony nedovolují.

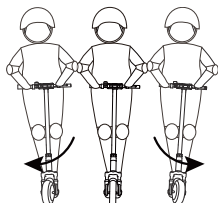

Při jízdě vysokou rychlostí příliš neotáčejte rukojeti.

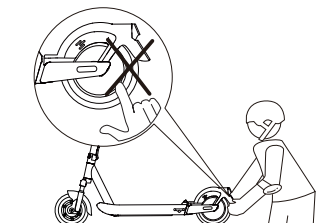

Nedotýkejte se motoru a jeho částí, pokud motor během provozu způsobuje vysokou teplotu a teplo.



Během jízdy nepouštějte ruce z řídicích.

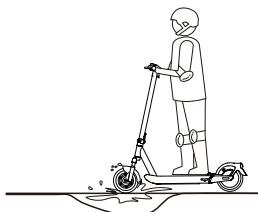

Nejezděte přímo přes louži, objeďte ji prosím nízkou rychlostí.

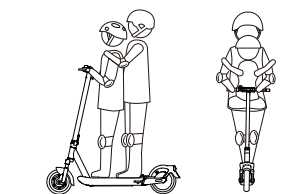

Pouze pro jednoho jezdce, nejezděte s jinou osobou ani nadržte dítě. Nevhodné pro těhotné ženy.

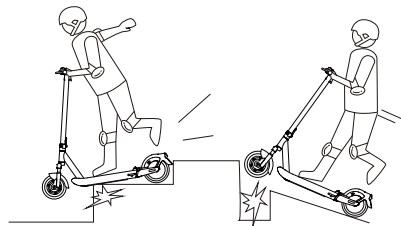

Nejezděte na koloběžce po schůdkách a neskákejte po překážkách.



Při jízdě nepoužívejte mobilní telefon nebo sluchátka.

9 Skládání a přenášení

Skládací odemykácí tlačítko

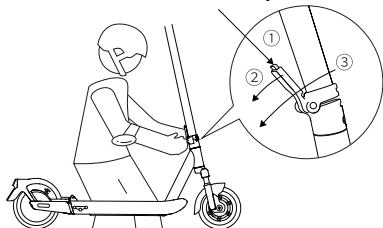

Vypněte koloběžku, jednou rukou držte tyč řízení a druhou rukou stiskněte tlačítko pro odjištění skládání a zatáhněte za skládací klíč. Potom sklopte tyč dozadu.

Zatlačte dolů skládací kroužek

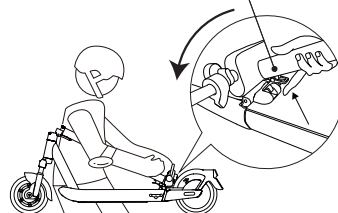

Po sklopení tyče zatlačte dolů skládací kroužek a vyrovnejte jej s háčkem na zadním konci platformy, uvolněte skládací kroužek, abyste jej úspěšně zavěsili.

Zatlačte dolů skládací kroužek a zvedněte tyč.

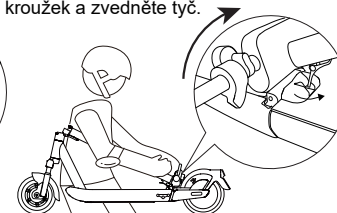

K rozložení koloběžky. Zatlačte na tyč řízení, současně držte skládací kroužek, dokud jej neuvolníte z háku, a narovnejte tyč tak, aby se skládací klíč pevně vrátil do své polohy.

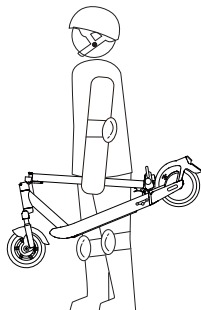

Po složení koloběžku můžete nosit.

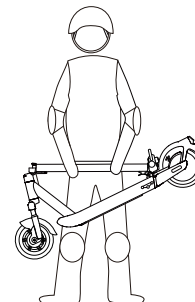

Po složení koloběžku můžete nosit.

10 Každodenní péče a údržba

Čištění a skladování

Otřete hlavní rám ekoloběžky měkkým vlhkým hadříkem. Pokud jsou nějaké skvrny, které se obtížně čistí, čistěte je opakovaně zubním kartáčkem a pastou a poté očistěte měkkým vlhkým hadříkem.

Tipy: K čištění své koloběžky nepoužívejte alkohol, benzín, petrolej nebo jiná korozivní těkavá rozpouštědla. Tyto látky mohou poškodit vzhled a vnitřní strukturu karoserie koloběžky. Je zakázáno stříkat koloběžku tlakovou vodní pistolí.

Varování

Před čištěním se ujistěte, že je koloběžka vypnutá a nabíjecí kabel byl odpojen a gumový kryt nabíjecího portu byl upevněn. Jinak může dojít k poškození elektrických součástí nebo baterie. Když koloběžku nepoužíváte, umístěte ji na světlé a suché místo. Neparkujte koloběžku venku. Vystavení slunci nebo extrémním teplotám (přehřátí a přílišná zima) urychlí stárnutí plastových dílů a může vést ke snížení životnosti baterie.

Demontáž a údržba baterie

Nevyjímejte baterii, pokud to není nutné. V případě potřeby diagnostiky baterie nás kontaktujte přes www.maxblinker.cz. Demontáž baterie je komplikovaná a může mít vliv na fungování těla koloběžky. Je lepší nechat i pneumatiky namontovat profesionální personál. Ohledně servisu nás můžete kontaktovat také přes email info@maxblinker.cz. Jakákoli nesprávná obsluha může způsobit, že tělo koloběžky bude nestabilní nebo s jinými poruchami:

1. Nepoužívejte baterii vyrobenou třetími stranami, pokud nemáte povolení, jinak může dojít k bezpečnostním rizikům.
2. Nabíjte koloběžku originální nabíječkou, jinak hrozí nebezpečí poškození nebo požáru.
3. Nedotýkejte se kontaktů baterie a nerozebírejte ani nepropichujte pouzdro baterie. Vyhňte se zkratu způsobenému kovovými předměty dotýkajícími se kontaktů baterie, jinak může dojít k poškození baterie nebo zranění osob.
4. Je zakázáno vkládat baterii do ohně, jinak může dojít k poruše baterie, přehřátí nebo dokonce nebezpečí požáru.
5. Před uskladněním koloběžku plně nabíjte, což je užitečné pro prodloužení životnosti baterie. Při skladování a nabíjení baterie nepřekračujte limit stanovené teploty (viz tabulka parametrů).
6. Nesprávná likvidace použitých baterií může vážně znečistit životní prostředí. Při likvidaci baterie dodržujte místní předpisy. Nevyhazujte tuto baterii do běžného komunálního odpadu.

Baterie v dobrém stavu dokáže udržet dobrý provozní stav i po ujetí mnoha kilometrů. Dobijte prosím baterii včas, abyste zabránili úplnému vybití baterie. Při vnitřní teplotě 22 °C má baterie nejlepší výdrž a výkon. Při teplotách pod 0 °C však může dojít ke snížení životnosti a výkonu baterie. Podívejte se na více informací v aplikaci Inmotion APP.

Poznámka

Nepokoušejte se prosím baterii rozebrat, hrozí nebezpečí požáru. Uživatelům není dovoleno opravovat díly obsažené v této koloběžce svépomocí.

Varování

Nepokoušejte se prosím baterii rozebrat, hrozí nebezpečí požáru. Uživatelům není dovoleno opravovat díly obsažené v této koloběžce svépomocí.

Varování

Nejezděte na této koloběžce, pokud okolní teplota překročí provozní teplotu produktu (viz tabulka parametrů). Mimořádná ztráta energie by byla způsobena nízkou / vysokou teplotou, mezitím by mohlo dojít k uklouznutí nebo pádu, což by mělo za následek zranění osob nebo poškození majetku.

S otázkami týkajícími se údržby, oprav a dalších souvisejících otázek nás kontaktujte přes info@maxblinker.cz .

11 Specifikace

Specifikace		Hodnota
Rozměr produktu	Rozložená: D*Š*V	1307*520*1275mm
	Složená: D*Š*V	1307*520*560mm
Hmotnost	Čistá hmotnost	cca. 24kg
Doporučení	Maximální nosnost	140 kg
	Věk jezdce	14+ let
	Výška jezdce	130-200cm
Výkon	Max. rychlost	S1: 30km/h; S1G: 20km/h
	Dojezd[1]	cca. 95km
	Max. stoupání	cca. 30%
	Pracovní teplota	-10— 40°C
	Skladovací teplota	-20— 45°C
	IP hodnocení	IP55
Baterie	Doba nabíjení	Přibližně 7 h (jedna nabíječka), cca. 3,5 h (dvě nabíječky)
	Jmenovité napětí	54V
	Max. napětí	63V
	Teplota nabíjení	0— 40°C
	Kapacita	675Wh
	BMS	Ochrana proti přehřátí/zkratu/nadproudu/přebití

Motor	Výkon	500W
Nabíječka	Vstupní napětí	AC100-240V 50/60HZ
	Výstupní napětí	DC63V
	Výstupní proud	1.8A
Pneumatika	Přední / zadní	10" pneumatiky, bezdušové
Jiné	Brzdové světlo	LED zadní světlo
	Světlo směrové signalizace	Senzor se aktivuje automaticky
	Režimy jízdy	Eco-mode, D-mode, S-mode

[1] Dojezd: Testováno při plném výkonu, zatížení 75 kg, 25 °C, jízda cestovní rychlostí na rovné silnici 18 km/h.

12 Ochranné známky a právní upozornění

Inmotion je registrovaná ochranná známka společnosti Inmotion Technologies Co., Ltd.; Android je ochranná známka společnosti Google; App Store je znakem služby Apple; ostatní ochranné známky uvedené v tomto manuálu jsou majetkem jejich vlastníků. Při tisku této příručky je zahrnuto co nejvíce úvodů k funkcím a pokynů. Kvůli neustálému zlepšování funkcí produktu a změnám designu však může být stále v rozporu s produktem, který jste si zakoupili. Respektujte prosím tuto skutečnost. Naskenujte prosím QR kód na straně 6, stáhněte si APP pro zařízení Android nebo iOS a přečtěte si nejnovější verzi této příručky. V důsledku aktualizací produktu se může skutečný produkt lišit od barvy a vzhledu uvedených v tomto návodu. Podívejte se prosím na skutečný produkt.

Všechna práva vyhrazena Inmotion Technologies Co., Ltd.

Čím více budete obeznámeni s koloběžkou, tím větší bezpečnost při jízdě získáte. Proto vám doporučujeme:

1. Před jízdou si pozorně přečtěte tento návod k použití.
2. Nedovolte jiným osobám jezdit na této koloběžce, dokud si pozorně nepřečtou tento návod.
3. Jste povinni znát všechny příslušné zákony, předpisy a zásady týkající se jízdy na koloběžkách ve vaší oblasti a přísně dodržovat platné zákony, předpisy a zásady.

Bezpečnostní pokyny, které vám doporučujeme:

1. Při jízdě noste přilbu odpovídající velikosti.
2. Tato koloběžka může obsahovat odnímatelné části, hrozí riziko spolnutí u malých dětí.
3. Koloběžka je podobná jako ostatní sportovní náčiní, při jízdě musíte být velmi opatrní. Před jízdou se musíte ujistit, že můžete na koloběžce volně jezdit bez jakékoli pomoci. Je zakázáno jezdit pod vlivem únavy, alkoholu a drog. Doporučuje se nejezdit na koloběžce během nemoci, těhotenství nebo když jste emočně rozrušení, spěcháte. Nedoporučujeme závodění a přetížení.
4. Pokud dojde k poškození, zápachu, kouři, přehřívání nebo selhání výkonu nebo abnormálním dílům na koloběžce, nepokračujte prosím v používání koloběžky a včas kontaktujte poprodejní servis. Můžete nás kontaktovat přes www.maxblinker.cz.
5. Když se z vnitřku koloběžky uvolní jakýkoli kouř (i pravděpodobnost je pouze 1 ku 1 milionu), okamžitě koloběžku odložte do prázdného prostoru bez lidí, pokud začne hořet kontaktujte hasiče. Věnujte prosím pozornost tomu, aby nedošlo k poškození jiného majetku nebo ke zranění osob.
6. Koloběžka není lékařská pomůcka a nedoporučuje se ji používat jako zdravotní pomůcku.

7. Neházejte koloběžkou ani ji nepouštějte. Nepokládejte koloběžku do otevřeného ohně nebo vysoké teploty.
8. Samovolný pohyb koloběžky může být způsoben parkováním bez vypnutí, což může způsobit poškození ostatních nebo poškození majetku v jeho okolí.
9. Neoprávněná úprava může ohrozit vaši bezpečnost při jízdě. Bez povolení koloběžku v žádné podobě neupravujte.

Požadavky na prostředí pro jízdu:

1. Nejezděte po nakloněné vozovce, nerovném terénu, svazích větších než 30 %, v oblasti u bazénů a jiných místech s kluzkou, stojatou vodou, evakuovanými materiály atd., které mohou ovlivnit normální jízdu nebo nejsou bezpečné. Nejezděte v oblastech, kde je jízda zakázána místními zákony, předpisy nebo zásadami.
2. Pro vaši bezpečnost prosím neriskujte při jízdě terénem, se kterým jste se ještě nesetkali, jako jsou strmé svahy, nakloněné silnice.
3. Nejezděte v následujících situacích: špatné počasí, nízká viditelnost, svítání, soumrak, hustá mlha, hustý kouř, noc, nebo tma, nebo extrémní únava, každá z výše uvedených podmínek zvyšuje riziko nehod.
4. Nejezděte na koloběžce v dešti nebo sněhu. Po jízdě prosím zaparkujte koloběžku uvnitř, aby nedošlo k poškození koloběžky vniknutím vody způsobené deštěm a sněhem. Pozor, odpor kol na mokré vozovce je poměrně snížen, to způsobí, že bude pro jezdce obtížnější kontrolovat rychlost.

Požadavky pro jezdce:

1. Jezdec musí být starší 14 let a nesmí vážit více než 140 kg. Jako rodič nebo opatrovník odpovídáte za činnost a bezpečnost svých nezletilých dětí. Rodiče nebo opatrovník by měli nezletilé děti doprovázet po celou dobu jízdy, aby se vyhnuli nebezpečí.
2. Nedoporučuje se jezdit na koloběžce osobám s poruchami zraku, sluchu, těla, jazyka a pohybu. Každému, kdo trpí vážným onemocněním srdce, vysokým krevním tlakem, závratěmi a jinými nemocemi, které nejsou vhodné pro sport, důrazně nedoporučujeme na koloběžce jezdit. Jezdění na této koloběžce po požití drog a alkoholu je zakázáno.

Příprava před jízdou:

1. Přečtěte si prosím pozorně tento návod. Všechny součásti koloběžky musí být správně namontovány podle pokynů, mezitím se ujistěte, že instalace není příliš volná nebo příliš těsná, aby nedošlo k poškození nebo selhání.
2. Před jízdou zkontrolujte stav instalace, výkon kola a stav baterie podle pokynů v manuálu. Ujistěte se, že je koloběžka v řádném stavu, žádné známky uvolnění nebo poškození na jakékoli části. Pokud se vyskytnou jakékoli známky abnormality, okamžitě na něm přestaňte jezdit a obraťte se na poprodejní servis pro kontrolu a radu. V případě potřeby nás kontaktujte přes info@maxblinker.cz a my vám rádi pomůžeme.
3. Koloběžka nemá dostatek výkonu, aby udržela normální jízdu, když je ukazatel výkonu nízký a prázdný. Před jízdou se ujistěte, že je výkon dostatečný, abyste předešli nebezpečí.
4. Abyste mohli jezdit na koloběžce, musíte mít helmu. A doporučují se chrániče kolen, rukavice, chrániče zápěstí, lokty a sportovní obuv.
5. Nenoste vysoké podpatky, pantofle a boty s otevřenou špičkou při jízdě na koloběžce.
6. Při jízdě se doporučuje nosit ochranné brýle, které chrání oči před nečistotami, prachem a hmyzem ve vzduchu.

Poznámky k ježdění

1. Dodržujte prosím místní zákony, předpisy a zásady týkající se ježdění.
2. Rozjedte se plynule na rovné silnici a při jízdě prudce nezrychlujte ani nebrzděte a rukojeť držte vždy oběma rukama.
3. Buďte prosím při jízdě ostražití a vždy si udržujte dobrý úsudek. Dodržujte vhodnou rychlost a bezpečnou vzdálenost od ostatních vozidel. Při jízdě do neznámého prostředí prosím zpomalte.
4. Abyste se při jízdě nerozptylovali, nenoste sluchátka, špunty do uší, netelefonujte, nefotíte, nefotíte.
5. Při jízdě buďte ve střehu. Věnujte pozornost sobě, vozidlům i chodcům.
6. Ujistěte se, že jste při jízdě viditelní pro ostatní.
7. Pouze jeden jezdec. Nejezděte s ostatními na jedné koloběžce, včetně dětí a těhotných žen.

Údržba a uskladnění baterie

1. Použijte prosím originální baterii. Nepoužívejte baterie od neautorizovaných dodavatelů, jinak může dojít k bezpečnostním rizikům.
2. Použijte prosím originální nabíječku, jinak může dojít k poškození baterie nebo nebezpečí požáru.
3. V baterii jsou škodlivé látky, nepokoušejte se baterii poškodit nebo rozebrat.
4. Pokud je baterie poškozena nebo se dostane do vody, nenabíjejte ji ani ji dále nepoužívejte.
5. Nezapojujte nabíječku, pokud je nabíjecí port nebo nabíjecí kabel vlhký.
6. Je přísně zakázáno výrobek rozebírat, mačkat nebo propichovat, zakázat se dotýkat kontaktů baterie, rozebírat nebo prorážet plášť. Nevkládejte tento výrobek do vody nebo ohně (včetně blízkosti pece a jiných zdrojů tepla). Zabraňte zkratu způsobenému kovovými předměty dotýkajícími se kontaktů baterie, jinak může dojít k poškození baterie nebo zranění osob.
7. Je přísně zakázáno ponořovat baterii a koloběžku do vody nebo jezdit v dešti. Neumývejte koloběžku silným proudem vody a vysokotlakými hadicemi. Pokud byla vaše koloběžka vystavena silnému dešti nebo jste jeli delší dobu v dešti, oťřete koloběžku včas suchým měkkým hadříkem, přestaňte ji ihned používat a poradte se se servisním personálem.
8. Neumísťujte koloběžku do prostředí nad 45 °C nebo pod -20 °C (například nedávejte koloběžku nebo baterii do auta vystaveného slunečnímu záření v létě). Před nabíjením, pokud byla baterie skladována při okolní teplotě nižší než 0 °C, umístěte skútr na chvíli do teplého prostředí (více než 10 °C), dokud baterie nedosáhne požadované teploty nabíjení (0-40 °C).
9. Varování: Kvůli nesprávnému použití výše je výkon baterie zeslaben nebo ji nelze normálně používat, na což se nevztahuje rozsah záruky.
10. Životní prostředí může být znečištěno nesprávnou likvidací použitých baterií. Při likvidaci baterie dodržujte místní zákony a předpisy.

Jiné

1. Údaje a parametry koloběžky se mohou u různých modelů lišit. Může se změnit bez upozornění.
 2. V rozsahu povoleném zákonem si Inmotion vyhrazuje právo interpretovat a vysvětlit toto prohlášení. Společnost Inmotion a její dodavatelé se zřikají odpovědnosti. Jezdci nesou vlastní odpovědnost za nepředvídaná nebo nastávající rizika, se kterými se při jízdě setkají.
- Děkujeme za vaši volbu a důvěru v Inmotion.

13 Záruka

Přesné podmínky záruky jsou uvedeny na našich stránkách www.maxblinker.cz v sekci **Obchodní podmínky**. V případě nejasností se na nás obraťte a my vám rádi pomůžeme.

Děkujeme vám za zakoupení koloběžky S1 . Přejeme vám s vaší novou elektrokoloběžkou mnoho šťastných kilometrů!
V případě jakýchkoli dotazů nás kontaktujte, jsme vždy připraveni být vám k dispozici.

Kontakt:

info@maxblinker.cz

E-maily vyřizujeme průběžně během pracovních dnů od 10:00 do 19:00.

22 888 5306

Jsme tu pro vás každý pracovní den od 10:00 - 19:00 Těšíme se na váš telefonát.



**Max
Blinker**

www.maxblinker.cz



Stáhněte si verzi aplikace

Inmotion : V1.0